

SISTEMI PER LA GESTIONE DEL TRAFFICO - TRAFFIC CONTROL SYSTEM

LS3



REGOLATORE SEMAFORICO

Il regolatore semaforico LS3 è un sistema con controllo a microprocessore con 4 uscite lampada e 2 ingressi digitali programmabili.

È dotato di un display a 7 segmenti doppia cifra per fornire l'indicazione del tempo impostato e di quello residuo. Le 4 uscite sono controllate in tensione ed in caso di guasto il display visualizza un allarme.

LS3 è costruito esclusivamente con componenti allo stato solido in accordo con tutte le direttive CE, è conforme alla Normativa di settore, in particolare rispetta le disposizione della CEI 214-9 relativa agli impianti semaforici con specifici test di laboratorio.

CARATTERISTICHE TECNICHE

- Struttura monoscheda per una facile manutenzione.
- 4 uscite lampada, tutte controllate in tensione
- 2 ingressi digitali programmabili
- 1 porta seriale RS232
- Interamente programmabile ON-SITE.
- Carico massimo per uscita lampade 800W.
- Cassetta di contenimento in metallo verniciato con grado di Protezione IP55 dim. 20x30x40 cm



LS3

CARATTERISTICHE GENERALI

Il regolatore semaforico mod. LS3 è disponibile in due configurazioni:

LS3DVO per la gestione di impianti semaforici dissuasori di velocità sia in rosso che in verde.

LS3GAR per la gestione di garage, parcheggi e tutte le situazioni in cui serve una regolamentazione del traffico a due fasi semaforizzata.



Display di gestione tempi



Quadro elettrico

SISTEMI PER LA GESTIONE DEL TRAFFICO - TRAFFIC CONTROL SYSTEM

APPLICAZIONI

LS3 / DVO – Dissuasore in Verde

Il dissuasore di velocità in verde è un dispositivo elettronico che gestisce una lanterna semaforica a tre luci. In condizioni normali è accesa la luce verde, mentre in seguito al superamento del limite di velocità impostato viene eseguita la sequenza di giallo, e poi quella di rosso.

Una volta eseguita la sequenza il regolatore torna in verde per un tempo impostabile dall'utente durante il quale altri superamenti di velocità non vengono considerati.

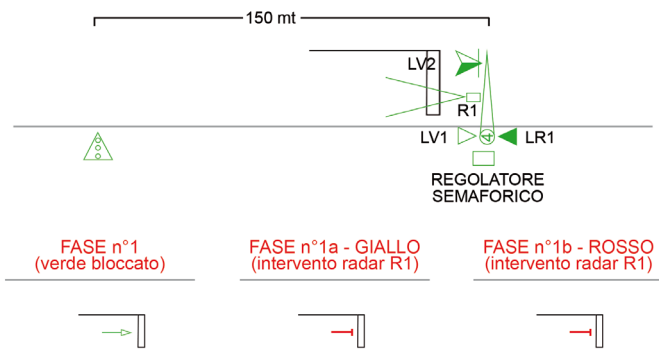

Il sistema è completato da un radar a microonde 24.125 Ghz (RLV) per la rilevazione del veicolo a 100/150 mt di distanza, con limite di velocità impostabile da 0 a 100 Km/h.

LS3 / DVO – Dissuasore in Rosso

Il dissuasore di velocità in rosso è un dispositivo elettronico che gestisce una lanterna semaforica a tre luci. In assenza di traffico veicolare è accesa la luce rossa. Nel momento in cui viene rilevato l'arrivo di un veicolo la centralina ne valuta la velocità e se viene rilevato un eccesso viene mantenuta accesa la luce rossa per il tempo di rosso impostato, per passare poi al verde. Se invece il mezzo in arrivo rispetta i limiti di velocità impostati viene acceso il verde garantendo il passaggio senza nessuna fermata.

In entrambi i casi il verde viene mantenuto acceso fino all'esaurimento dei veicoli rilevati dai radar.

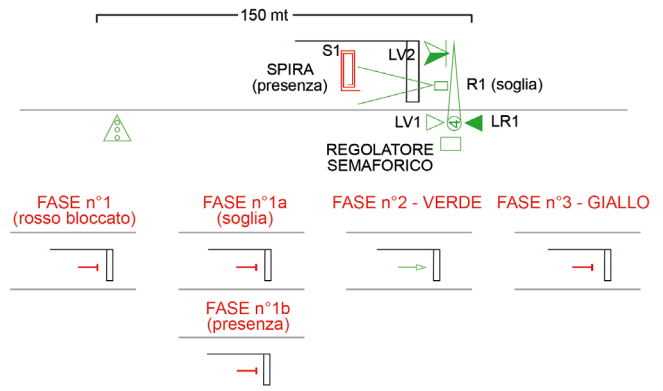

Il sistema è completato da un radar a microonde 24.125 Ghz a doppia soglia (RLV/2) per la rilevazione del veicolo a 100/150 mt di distanza, con limite di velocità impostabile da 0 a 100 Km/h e da un radar di presenza (RLV/PARK), oppure da una spirale magnetica gestita da rilevatore induttivo monocanale (RIV/1) in grado di captare il veicolo fermo sulla linea d'arresto.

LS3 / DVO con RLV/DISP

È possibile interfacciare al regolatore LS3, configurato con funzionamento in verde, il display RLV/DISP che indica, tramite collegamento RS232 la velocità rilevata del veicolo che ha commesso l'infrazione, e quindi il passaggio del semaforo da stato verde a stato rosso.



RLV/DISP



RLV/DISP countdown



SISTEMI PER LA GESTIONE DEL TRAFFICO - TRAFFIC CONTROL SYSTEM

LS3 / GAR

Il regolatore LS3 in configurazione Senso unico alternato / Garage gestisce due gruppi di lanterne a due luci rosso/verde per la gestione di tratti di carreggiata da regolare a senso unico alternato, ingressi di parcheggi, garage e tutte quelle situazioni dove è necessario alternare il flusso veicolare.

Attuato

Il suo funzionamento, completamente attuato, consiste nel mantenere le due luci rosse accese per poi dare il verde all'una o l'altra direzione in base al rilevamento dei veicoli.

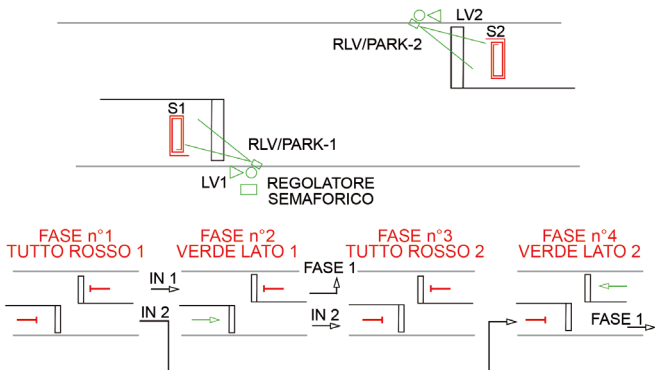

L'impianto richiede l'utilizzo di nr. 2 radar di presenza (RLV/PARK), o in alternativa un rilevatore induttivo bicanale abbinato alla realizzazione di 2 sonde di rilevamento veicoli.

Automatico

La gestione dei flussi veicolari avviene a tempi fissi senza considerare la presenza dei veicoli.

Semi-attuato

Mantenendo costantemente chiuso il secondo ingresso è possibile ottenere un funzionamento semiattuato dove è sempre acceso il verde nella direzione 2 per commutare a verde nella direzione 1 in seguito alla presenza di veicoli nel lato 1.

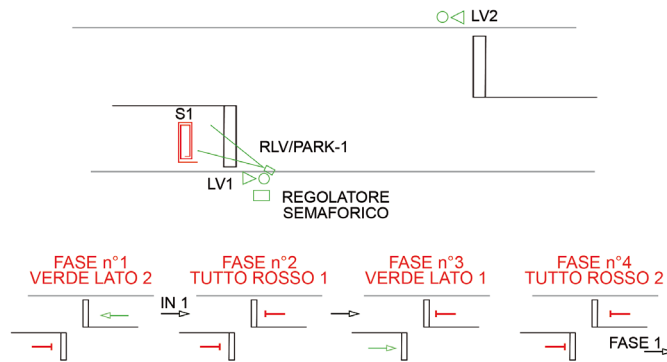

L'impianto richiede l'utilizzo di nr. 1 radar di presenza (RLV/PARK), o in alternativa un rilevatore induttivo monocanale abbinato alla realizzazione di una sonda di rilevamento veicoli.

ACCESSORI

Radar rilevatore di presenza per applicazione con sistema attuato in sostituzione delle spire RLV/PARK.



DISTRIBUTORE AUTORIZZATO



LA SEMAFORICA SRL
Via Ponticello, 17
35129 Padova
Italy

www.lasemaforica.com

Tel. 049 773055 - Fax 049 8074002 - e-mail: info@lasemaforica.com

Azienda con certificazione ISO 9001:2008 per progettazione, installazione e manutenzione di segnaletica luminosa per la sicurezza del traffico.

Attestazione SOA cat. OS09 classifica IV.